

**„IDEALNE PŁYTKI,  
ZA KAŻDYM RAZEM.  
REWOLUCYJNE  
PROSTE”**

X	15	20	25	30	33	40	50	60	75	90	100	120	150	180	200	240	300	Y
15	89																	
20	67	50																
25	53	40	32															
30	47	35	27	20														
33	41	30	22	15	10													
40	35	25	17	11	7													
50	29	20	13	8	5													
60	23	15	9	6	4													
75	17	11	7	5	3													
90	11	7	5	3	2													
100	9	6	4	3	2													
120	7	5	3	2	1													
150	5	3	2	1	1													
180	4	3	2	1	1	1												
200	3	2	1	1	1	1	1											
240	2	1	1	1	1	1	1	1										
300	1	1	1	1	1	1	1	1	1									

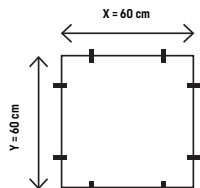

Użyj diagramu, aby obliczyć liczbę zacisków na metr kwadratowy.

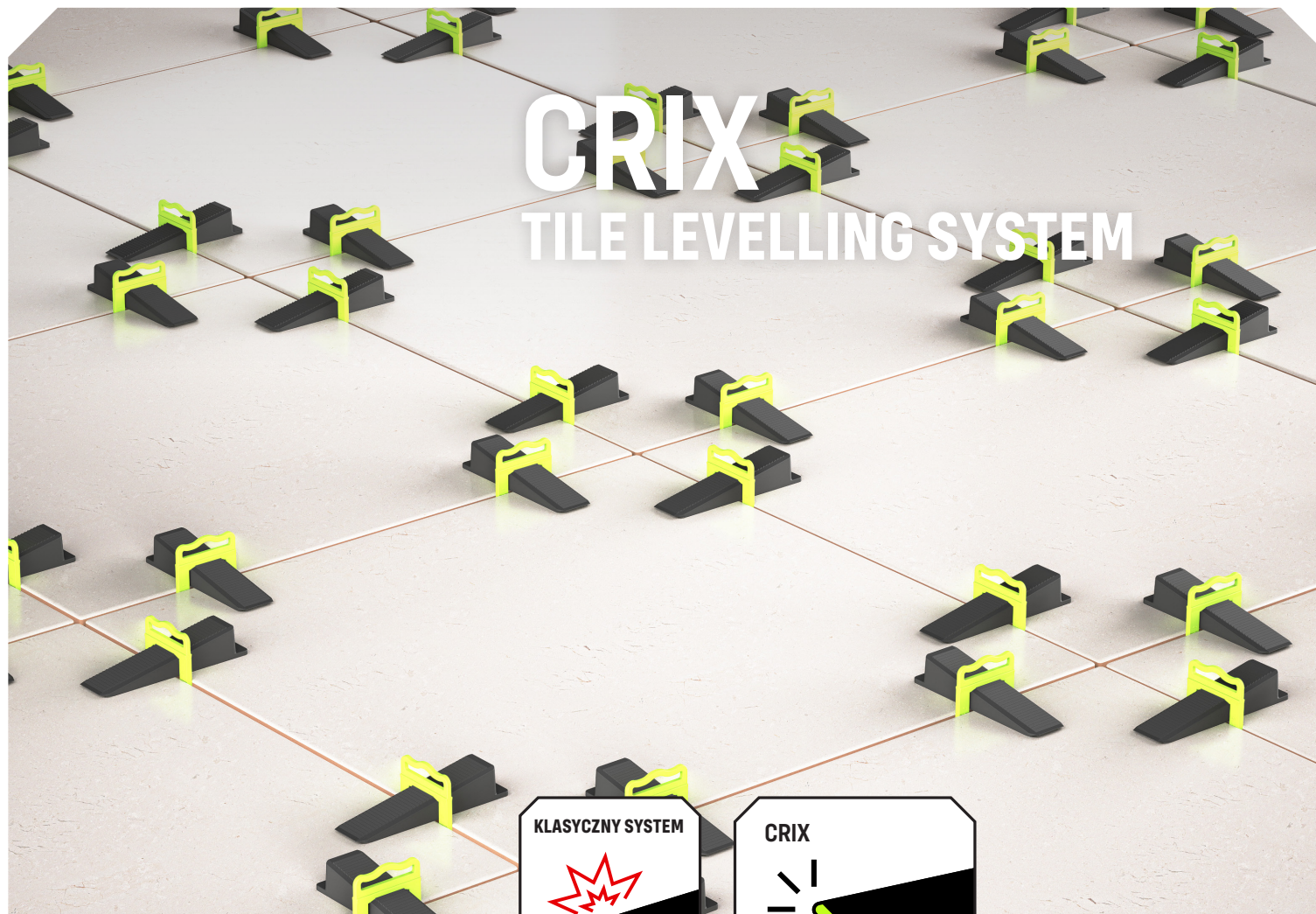

 **SZYBKI SPOSÓB UKŁADANIA**



SOLIDOR.BE/CRIX

**S** PRODUCED IN BELGIUM  
BY SOLIDOR

SOLIDOR  
Kouterstraat 11 b  
8560 Wevelgem



ZGŁOSZONE DO OPATENTOWANIA

**CRIX**®

PRODUCED IN BELGIUM BY SOLIDOR

# CRIX®

## SZYBKI I EFEKTYWNY MONTAŻ

Opatentowana zaokrąglona konstrukcja zapobiega powstawaniu zadziorów i zapewnia szybsze i bardziej wydajne użytkowanie. Crix gwarantuje równy montaż i dokładne wykończenie podłóg i ścian wyłożonych kafelkami.  
„Ready for the floor!”

ZOBACZ WIDEO  
DOTYCZĄCE MONTAŻU  
ZA POMOCĄ TEGO  
KODU QR LUB ZA  
POŚREDNICTWEM  
SOLIDOR.BE/CRIX



### SYSTEM ZACISKÓW



Crix klin  
MAG158V011949

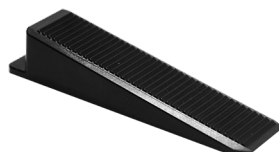

### KLIN

Wykonana z wytrzymałego materiału, zaprojektowanego do długotrwałego użytkowania, opatentowana zaokrąglona konstrukcja zapobiega powstawaniu zadziorów.  
Dostępne w opakowaniach po 250 sztuk.



Crix clips 1 mm  
MAG158V011752

Crix clips 1,5 mm  
MAC158V011755

Crix clips 2 mm  
MAC158V011943

Crix clips 3 mm  
MAC158V011946

### CLIPS

Szerokość fugi 1-1,5-2-3 mm, przeznaczona do płytek o grubości od 3 do 13 mm.  
Zoptymalizowany w taki sposób, aby zacisk łatwo się odtamywał bez pozostawiania śladów w złączu, dzięki czemu pęka tam, gdzie powinien. Dostępne w woreczkach po 250/ 500 sztuk

### KOMBINERKI

Za pomocą kombinerek Crix z łatwością wsuniesz kliny w zaciski.

Crix kombinerki  
MAG158V011952

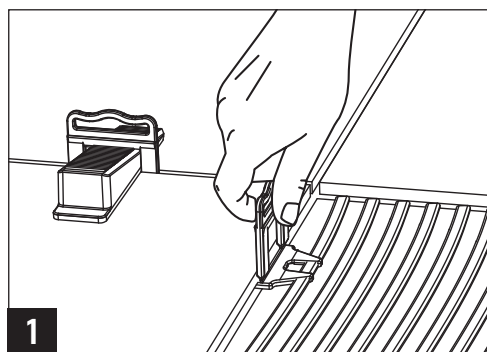

1

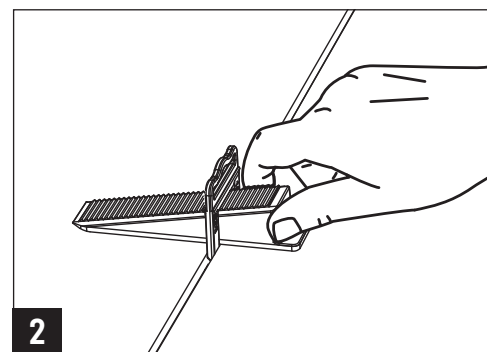

2

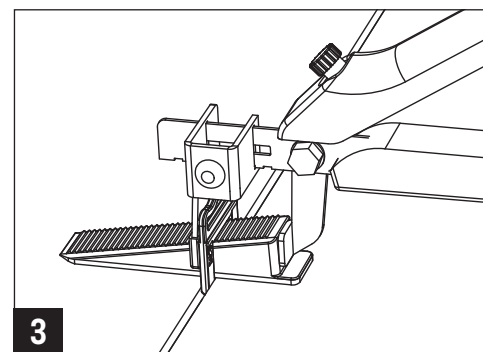

3

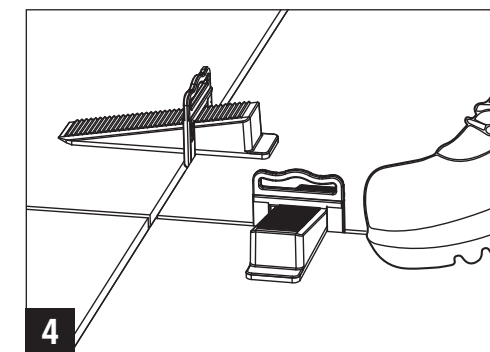

4